

取付型自動巻取りール製品寸法及び取付金具寸法

エアーマックII・コードマックII

ADUII・ADTII・ADSII・CDSII型 (ハンガー受 **B**)

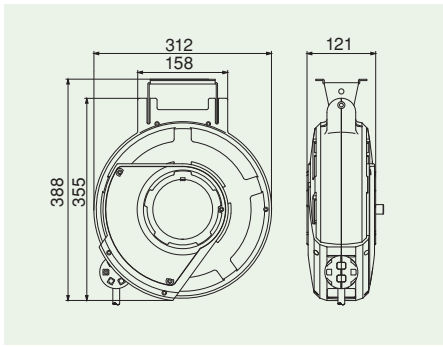

エアーマックM

ADU・ADT型 (ハンガー受 **B**)

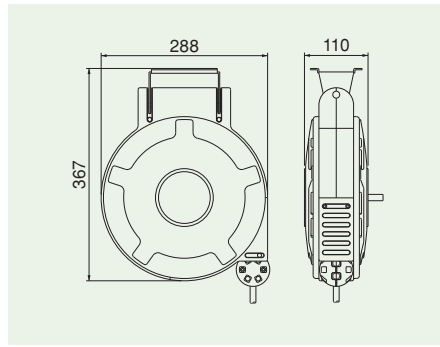

エアーマックL・コードマックL

ALU・ALT・CLD型 (ハンガー受 **A**)

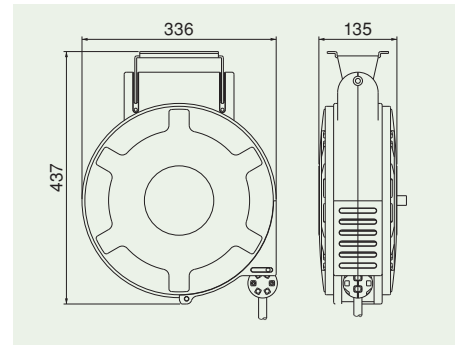

エアーマックXL・コードマックXL・ウォーターマックXL

AXU・AXT・CXD・WXP型 (ハンガー受 **A**)

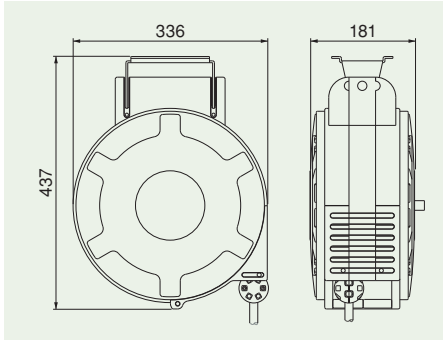

コードマックS

CSS型 (ハンガー受 **C**)

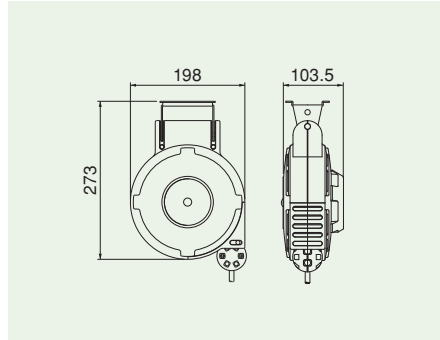

エアーマックMS

ABU・ABT型 (ハンガー受 **C**)

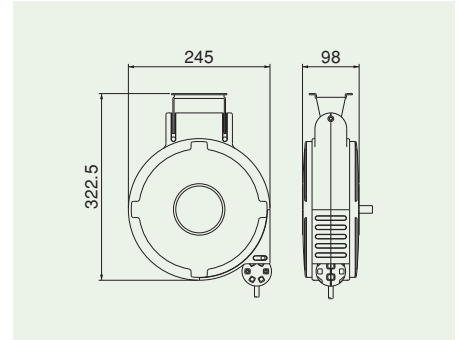

コードマックMS

CBS型 (ハンガー受 **C**)

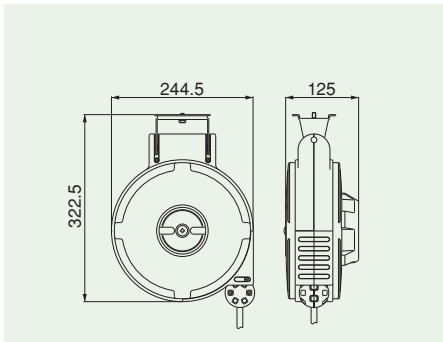

自動巻ダブルリール

CBS・CBU型 (ハンガー受 **B**)

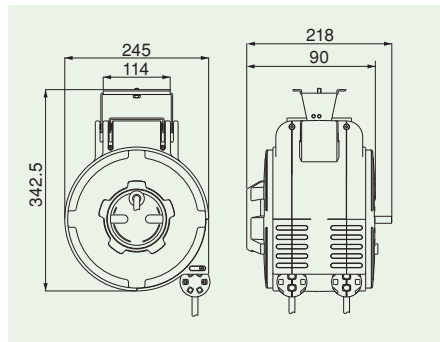

WXPスタンド寸法図

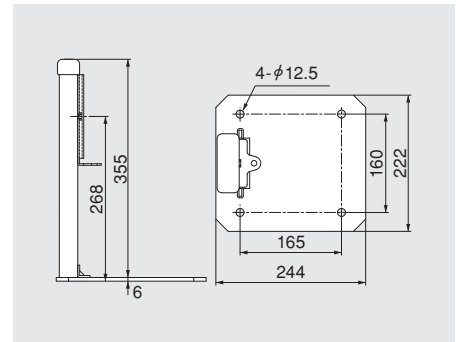

ハンガー受 **A**

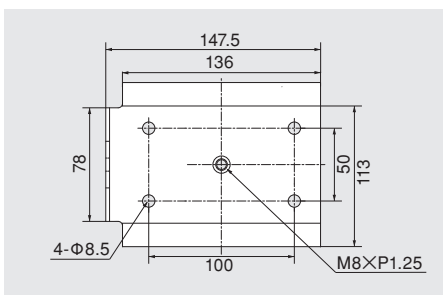

ハンガー受 **B**

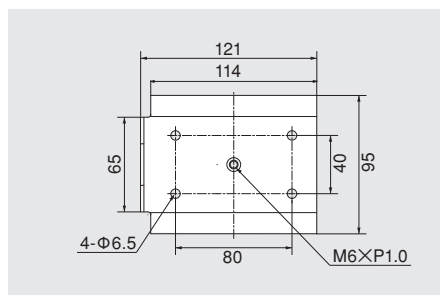

ハンガー受 **C**

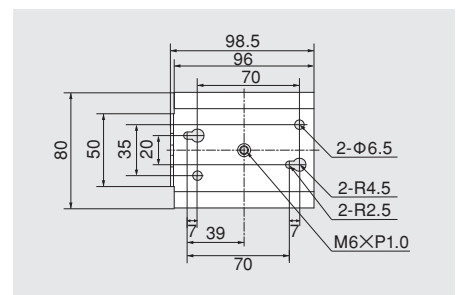

カブラブーツ・コンセント(100V・200V)寸法図

■カブラブーツ

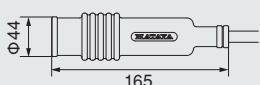

■四ツ口コンセント(100V)

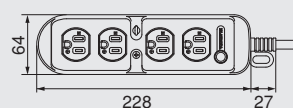

■三ツ口コンセント(200V)

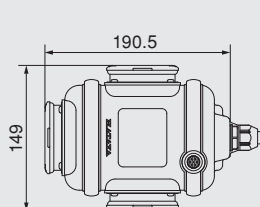

■三ツ口コンセント(100V)

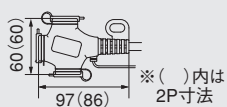

■二ツ口コンセント(100V)

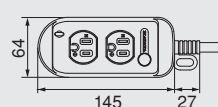



安全にご使用いただくため
1年に1回定期的な
メーカー点検(有償)を
おすすめします。