

【ランプの交換方法】

- ランプは必ず電源を切って冷却し、手袋などをはめてから交換すること。
- 交換球は必ず当社指定の物をお使いください。

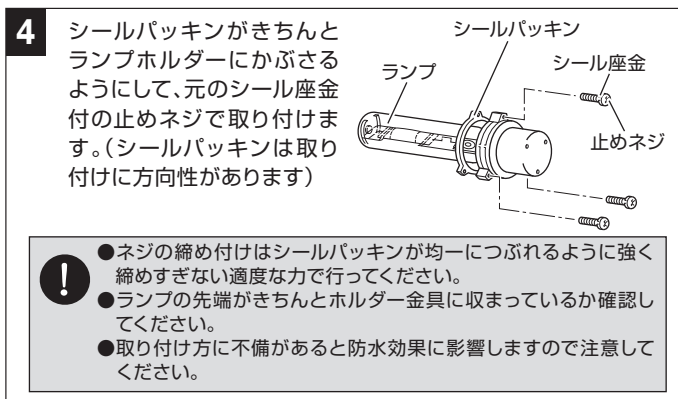
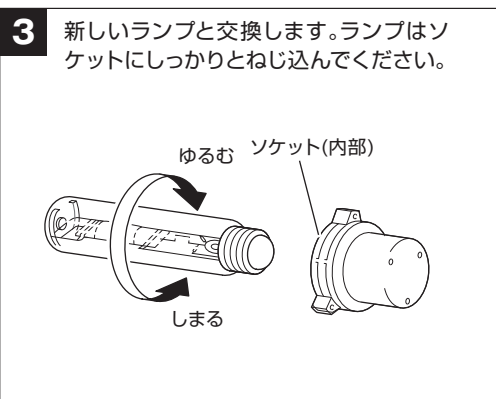
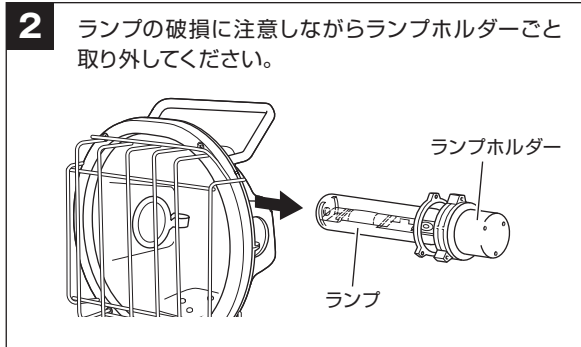
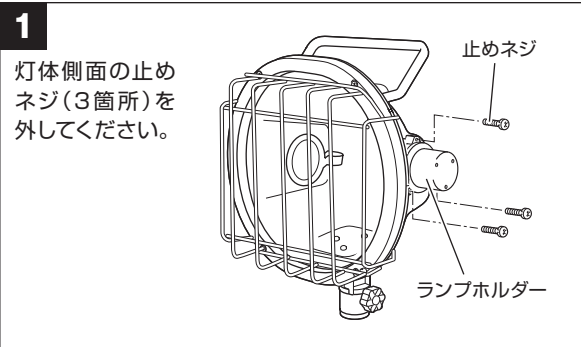

- ネジの締め付けはシールパッキンが均一につぶれるように強く締めすぎない適度な力で行ってください。
- ランプの先端がきちんとホルダー金具に収まっているか確認してください。
- 取り付け方に不備があると防水効果に影響しますので注意してください。

■交換球



型式 **MF-400**  
 摘要 / 透明型130V・400W  
 メタルハライドランプ  
 定格寿命 / 12,000時間  
 ※本製品専用の交換球です。  
 ※交換球はお買上げの販売店で  
 お求めください。

- 本製品は、全品点灯検査の上出荷しておりますが、輸送中電球が緩んだりして点灯しない場合があります。万一、点灯しない場合は、上記の要領で締め直してください。
- 定格寿命末期に至る前にお早めのランプ交換をおすすめします。(ランプがまれに破損する場合があります。)

※ランプ発光管内が黄色く変色しているように見えることがありますが、これは発光物質が付着している為であり、ランプ特性には影響ありません。

【仕 様】

型 式	電線仕様		照明装置	定 格 (電圧・消費電力) 周波数	摘 要	質 量 (kg)
	長さ (m)	種別・太さ(mmφ)・心数(C)				
<b>MLD-410K</b>	10	ソフトケーブル VCT 3.5 × 3	400W メタルハライドランプ付 (MF-400型)	100V・400W 50Hzまたは 60Hz用	高効率安定器(100V・50Hzまたは60Hz) 2P・15A・125V接地付コンセント2個付 10mコードドラム付	25.8

※仕様は品質向上のため、予告なしに変更する場合があります。

製品に異常が感じられる場合はお買い求めの販売店または弊社までご連絡ください。

発売元 **株式会社ハタヤリミテッド** 製造元 **株式会社 畑屋製作所**

顧客サービスデスク 0120-686-888(通話料無料)

ホームページ <http://www.hataya.jp>

HATAYA

保管用

B012③

400W型 **メタルハライドライト**  
 〈ドラムスタンドタイプ〉

MLD-410K 型

取 扱  
 説 明 書

この度は、400W型メタルハライドライトをお買い上げいただき誠にありがとうございました。本製品のご使用には必ず本説明書をお読みいただき正しくお使いください。



メタルハライドランプ  
**400**  
 ワット



【安全上のご注意】

重 要

本説明書は製品を安全に正しくお使いいただき、お使いになる人や他の人への危害や財産への損害を未然に防止するために、必ずお守りいただくことを以下の通り表示しております。表示の内容をよくご理解してから本文をお読みください。

⚠警告

この表示を無視して誤った取扱いをすると、人が死亡または重傷を負う可能性が想定される内容を示しています。

⚠注意

この表示を無視して誤った取扱いをすると、人が傷害を負う可能性が想定される内容、および物的損害のみの発生が想定される内容を示しています。



この記号は、禁止行為であることを示しています。



この記号は、行為を強制したり指示する内容を示しています。

## 警告

- ⊘ 本製品は防雨型です。絶対に水中では使用しない。感電・事故の原因になります。
- ⊘ 定格を超えて使わない。火災・感電の原因になります。
- ⊘ 点灯中、消灯直後に灯体、安定器に触らない。やけどの原因になります。
- ⚠ 電線を全長解き出して使用すること。故障・火災の原因になります。
- ⚠ 入力プラグは必ず防雨型コンセントに接続して使用すること。故障・感電の原因になります。
- ⚠ 必ず接地をとって使用すること。感電の原因になります。
- ⊘ ランプのガラス球が万一破損した場合は、絶対にそのまま使用しない。火災の原因になります。
- ⚠ 屋外または雨水等のかかる場所では、安定器の口出線が必ず下向きになるようにして使用すること。感電の原因になります。
- ⊘ ガスが発生する場所や可燃物の近くでは絶対に使用しない。火災・事故の原因になります。
- ⊘ 鉄粉・切削屑・溶接火花等がかかる所で使用しない。火災・故障の原因になります。
- ⊘ 灯体や安定器に布・紙などをかぶせない。火災・故障の原因になります。
- ⊘ 電線の被覆に傷がついたまま使用しない。感電・火災の原因になります。
- ⚠ ランプの交換は、必ず電源を切って冷却してから行うこと。やけどの原因になります。
- ⊘ 大きな振動や衝撃のある場所では使用しない。故障の原因になります。

## 注意

- ⚠ 必ず安定器仕様の周波数(50Hzまたは60Hz)に合った電源で使用すること。故障、点灯の不安定、短寿命の原因になります。
- ⊘ 同一電源線に大型機器等の負荷により電圧降下する電源は使用しない。立ち消え、点灯の不安定、短寿命の原因になります。
- ⚠ 電源電圧は100Vの6%の範囲内(94~106V)の安定して電源を使用すること。故障の原因になります。
- ⚠ 入力電源は安定した電圧を得る為、電源元近くのコンセントを使用すること。立ち消え、点灯の不安定、短寿命の原因になります。
- ⚠ 入力電圧は安定した電源を使用すること。発電機を使用する場合はインバーター式を使用すること。電圧変動が大きい発電機は故障の原因になります。
- ⚠ 熱のこもり易い場所では通風を良くして、本体や安定器が過熱しないようにすること。火災の原因になります。
- ⊘ ライト本体や安定器の口出線に過度の張力を加えない。感電・火災の原因になります。
- ⚠ ランプの性能維持の為、必ずライト本体を水平に保つように設置すること。故障の原因になります。
- ⊘ ガラス表面に油、塗料がついたまま使用しない。ガラスが劣化し、破損の原因になります。
- ⚠ 周囲温度は-5℃~40℃の範囲で使用すること。冷凍室や極端に高温の作業場所等では使用しない。
- ⚠ 点灯中の照光角度調節は、必ず把手を持って照光高さ調整ツマミを緩めて行うこと。故障・けがの原因になります。
- ⊘ 光源を直視しない。眼球を痛める原因になります。
- ⊘ 分解・改造しない。故障・けがの原因になります。
- ⊘ 濡れた手で触らない。感電の原因になります。
- ⊘ 落したり、ぶつけたり、強い衝撃を与えない。故障の原因になります。
- ⊘ 電線を引っ張らない! 踏まない! 重量物を乗せない! 断線の原因になります。
- ⊘ 電線を油脂、アルコール、溶剤、薬品等に触れさせない。外皮が浸食され、感電・故障の原因になります。
- ⊘ 本製品は仮設用です。施設照明用途には使用しない。長期間で常設設置は行わないでください。
- ⊘ 延長コード等の先で使用する場合は電圧降下するためドラム部のコンセントは使用しない。ランプ立ち消えの原因になります。

## 【各部名称】

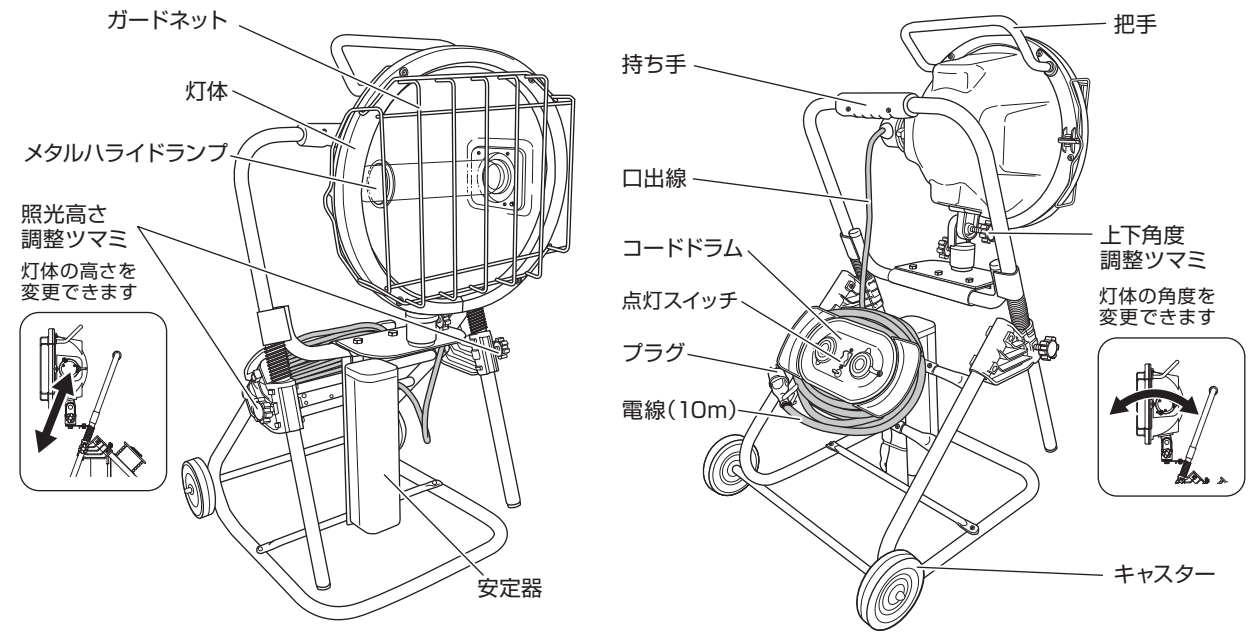

## 【コンセント電源の使用上の注意】

- コンセントから電源をとる場合は
  - 電線全長解き出し時  
…合計15A(1500W)以内
  - ランプ点灯時  
…合計7A(700W)以内
- 雨天時、屋外で使用する場合は必ず防雨型差し込みプラグ付の器具でご使用ください。  
※合計15A負荷時の電圧降下は約1.6V低下します。

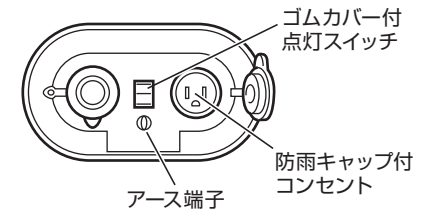

- ⚠ ドラムに巻かれた電線は全長解き出してください。

## 【使用方法】

- 1 ライト本体を水平に保つように設置してください。
- 2 ドラムに巻かれた電線を全長解き出してください。
- 3 プラグを電源コンセントに差し込んでください。(AC100V)
  - ⚠ 必ず接地のとれているAC100V電源にプラグを差してランプを始動させてください。雨天時、屋外で使用される場合は必ず防水型差し込みコンセント付の器具を使うこと。
- 4 ランプの照明方向、高さを各調節ネジで調節してください。
- 5 点灯スイッチをONにしてください。
- 6 点灯中の照光角度調節は、必ず把手を持って継手部の調節ツマミを緩めて行ってください。

- ⚠ ●電源が必ず安定器仕様の周波数(50Hzか60Hz)にあっているか確認してください。
- 電源投入後、約4分間でメタルハライドランプ本来の明るさになります。
- メタルハライドランプは消灯後、再始動までに約15分かかります。