

LED光源にはばらつきがあるため、LED光源毎に発光色・明るさが若干異なる場合があります。

【LEDランプに関するご注意】

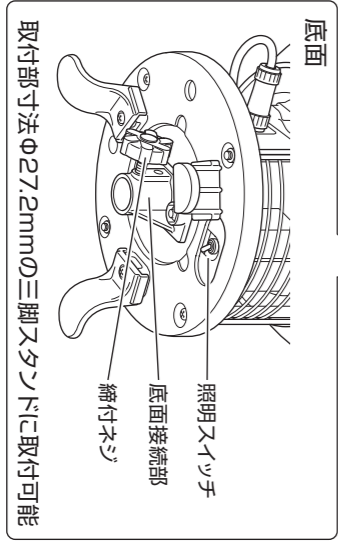

充電時間／約3.5時間
連続点灯／Hi時…約7時間
Low時…約14時間

※点灯充電時間は目安であり、状態によって前後します。

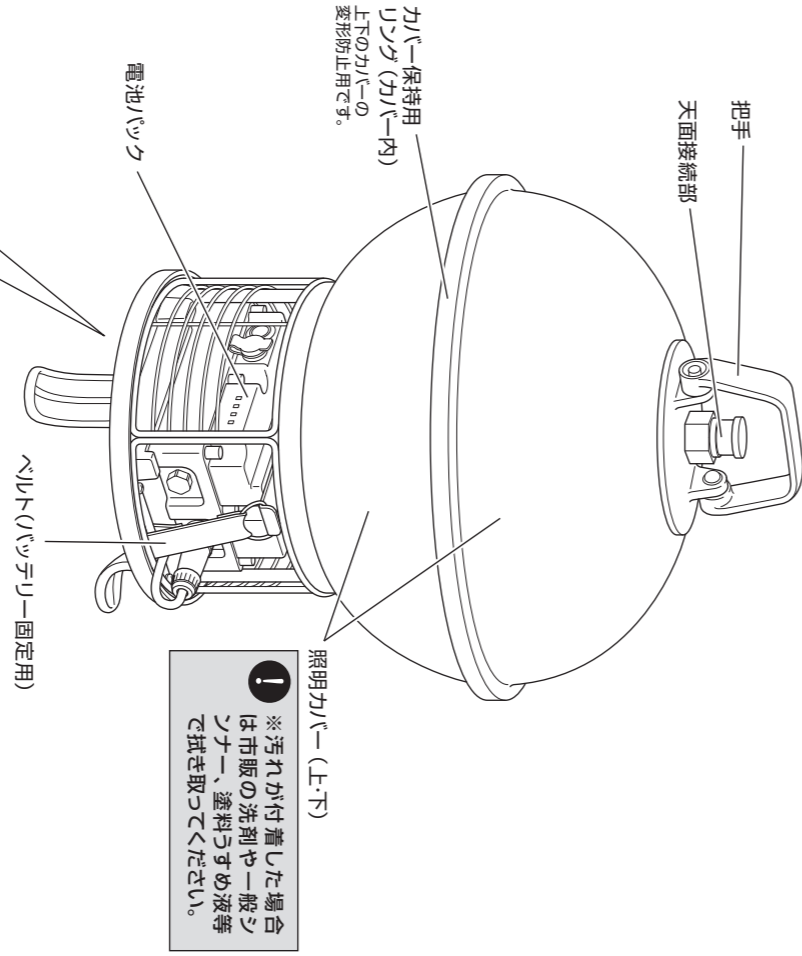

【名称陪写】

【電池パックの使用上のご注意】

- 充電は指定の専用充電器のみ使用し、また指定されたLED照明器具だけに使用してください。
- 初回使用時は、満充電にしてからご使用ください。
- バッテリーを長期間使用しない場合は、残量表示を3つ以上とし、**最低半年ごとに1回充電**を行ってください。
- 充電は周囲温度10～35℃の範囲で行ってください。
- 充電中または使用中に異常加熱や異臭がする場合は速やかに使用を中止し、弊社までご連絡ください。
- 充電終了後は充電ポートの防水キャップを確実に閉めてください。
- 電池パック保管時、照明スイッチは必ず**OFF**にしてください。
- 電池パックの落下や振動など強い衝撃を与えたり、突き刺して穴をあけるなどの行為は絶対に行わないでください。
- 分解・改造は行わないでください。電池パックの開封は厳禁です。
- 電池パックは乾燥した涼しい場所で保管してください。(推奨温度0～40℃)



不要になった電池パックは貴重な資源を守るため、破棄しないでリサイクル回収にご協力ください。
※絶対に分解はしないでください。

【仕様】

型式	電池仕様	照明装置	点灯時間 (h)	充電時間 (h)	摘要	三脚取付部寸法	質量 (kg)
LLA-35B	定格48.1V 5,200mAh リチウムイオン電池	35W 高輝度LED	Hi時 連続約7 Low時 連続約14	約3.5	明るさ2段階 切り替え式 専用充電器付	φ27	7.1

※仕様は品質向上のため、予告なしに変更する場合があります。

製品に異常が感じられる場合はお買い求めの販売店または弊社までご連絡ください。

発売元 **株式会社ハタヤリミテッド** 製造元 **株式会社 畑屋製作所**

顧客サービスデスク 0120-686-888 (通話料無料) ホームページ <http://www.hataya.jp>

HATAYA

LEDジューゼンボールライト

B173

保管用

取扱 説明書

この度は、LEDジューゼンボールライトをお買い上げいただき誠にありがとうございます。また、本製品のご使用には必ず本説明書をお読みいただき正しくお使いください。



！ 初めてご使用になる前に
必ず充電を行ってください。



【安全上のご注意】

本説明書は製品を安全に正しくお使いいただき、お使いになる人や他の人への危害や財産への損害を未然に防止するために、必ずお守りいただくことを以下の通り表示しております。表示の内容をよくご理解してから本文をお読みください。

警告

この表示を無視して誤った取扱いをすると、人が死亡または重傷を負う可能性が想定される内容を示しています。

注意

この表示を無視して誤った取扱いをすると、人が傷を負う可能性が想定される内容、および物的損害のみの発生が想定される内容を示しています。

この記号は、禁止行為であることを示しています。

この記号は、行為を強制したり指示する内容を示しています。

警告

- 本製品は防雨型です。絶対に水中では使用しないでください。
火災・事故の原因になります。
- 可燃性ガス、燃料などの近くや高温多湿、有害ガス、粉塵など悪環境の場所では絶対に保管または使用しないでください。
火災・事故の原因になります。

- コネクタ・端子部の \oplus \ominus を金属製のもので触れたり絶対にショートさせない。
火災・事故の原因になります。
- 金属粉・切削屑・溶接火花が直接かかる所で使用しない。
火災・事故の原因になります。

- 雨や直接水がかかる場所では絶対に充電しない。
感電・故障の原因になります。
- 本体に布・紙など可燃物をかぶせない。
火災・事故の原因になります。

- 落下させない。
また強い衝撃や振動を与えない。
火災・事故の原因になります。
- 周囲温度は0℃～40℃の範囲で使用または保管すること。
火災・事故の原因になります。

- 絶対に電池パックの開封・分解・改造はしない。
感電・火災の原因になります。
- 三脚スタンドで使用の際は垂直に設置し、転倒防止の処置を図ること。
火災・事故の原因になります。

注意

- コードや本体を油脂、アルコール、溶剤、薬品等に触れさせない。
外皮が浸食され、感電・故障の原因になります。
- 充電時以外は充電ポートの防水キャップを必ず閉めておくこと。
事故・故障の原因になります。

- 濡れた手で触らない。
感電の原因になります。
- 点灯中LEDを直視しない。
または人に向けない。
めまいや気分が悪くなったり、目に障害が現れる原因になります。
- 本製品は仮設用です。施設照明用途には使用しない。
長期間での常設設置は行わないでください。

- バッテリーの残量が空の状態でも長期間放置しない。
故障の原因になります。

【電池パックについて】

■各部名称

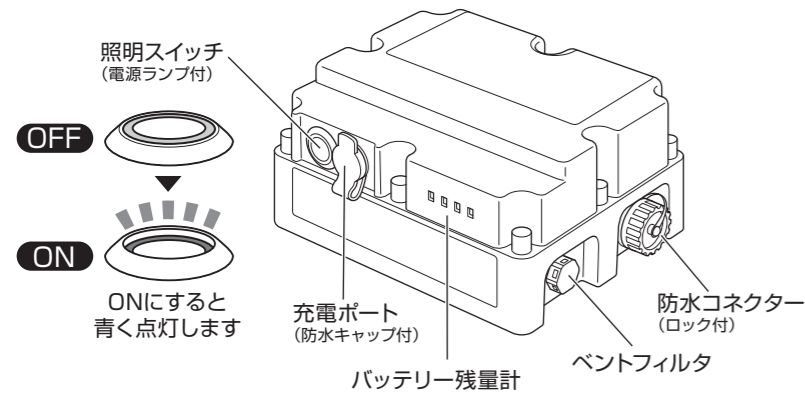

■仕様

- 定格容量/5,200mAh
- 定格電圧/48.1V
- 使用温度範囲/0~40℃
- 保管温度範囲/0~40℃(推奨温度10~35℃)
- 0%~100%充電時間/約3.5時間(専用充電器LEF-4902を使用)

■バッテリー残量計表示について(照明スイッチをONにすると表示します)

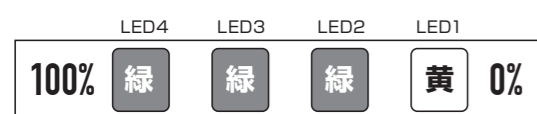

充電中………バッテリー残量計は点灯しません。

照明ON時…緑色LEDにてバッテリー残量を表示します。

！ 残量表示の点灯が残り1つ(黄色)になった時はできるだけ早めの充電をお願いします。

残量計表示の見方

バッテリー残量	LED1	LED2	LED3	LED4
100%~75%	ON	ON	ON	ON
75%~50%	ON	ON	ON	OFF
50%~25%	ON	ON	OFF	OFF
25%以下	ON	OFF	OFF	OFF



注意

使用環境及びバッテリーの状態等により大きく変化することがありますので、バッテリー残量表示は参考目安としてください。

【オプションパーツ】

長時間使用する場合の脱着交換により作業効率がアップします。

■専用予備バッテリー (リチウムイオン電池パック)



型式 **LBM-250** オープン価格(標準価格)

JANコード 49-30510-31403-7

【ご使用方法】

本体底面接続部に天面接続部を奥までしっかり差し込み、締付ネジを締め付けてください。

！ 本製品の段積みは**2段**まで。

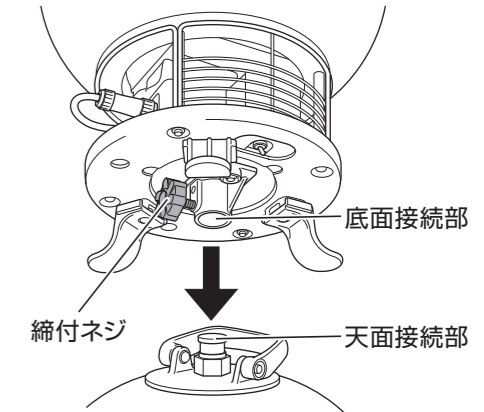

灯体を三脚スタンド取付部に差し込み、締付ねじで抜けないように締め付け、固定してください。

！ 三脚スタンドに取り付けて使用する場合は安定した地面に垂直になるように設置し、また屋外使用時で風の強い日は特に注意し、砂袋等のおもりで十分な転倒防止の処置を図ってください。

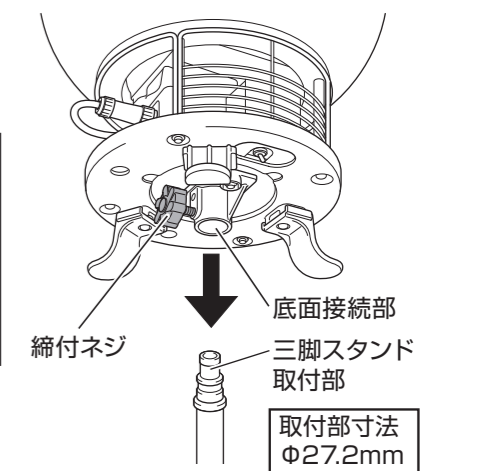

【電池パックの脱着及び交換方法】

1 コネクターのロックを外し、抜きます。

矢印方向に回す
コネクター

2 電池パックを固定しているゴムバンドを外します。

ゴムバンド

3 電池パックを本体から取り出します。

電池パック

4 新しい電池パックに交換して、逆の手順で本体に取り付けて完了です。

切欠部に合わせる
矢印方向に回してロック
コネクターのロックを必ず行ってください。

【充電方法】



- 充電は必ず屋内の水やホコリがかからない場所で行ってください。
- 周囲温度は10~35℃の範囲で行ってください。(充電中、本体が少し温かくなりますが、異常ではありません)
- 充電後は充電ポートの防水キャップをしっかりと押し込んでください。
- 充電は必ず付属の専用充電器で行ってください。(他の充電器ではご使用できません)
- バッテリーには寿命があります。

フル充電約300回または約2年(使用条件により異なる)での交換をおすすめします。

！ 以下の手順を守って充電してください。

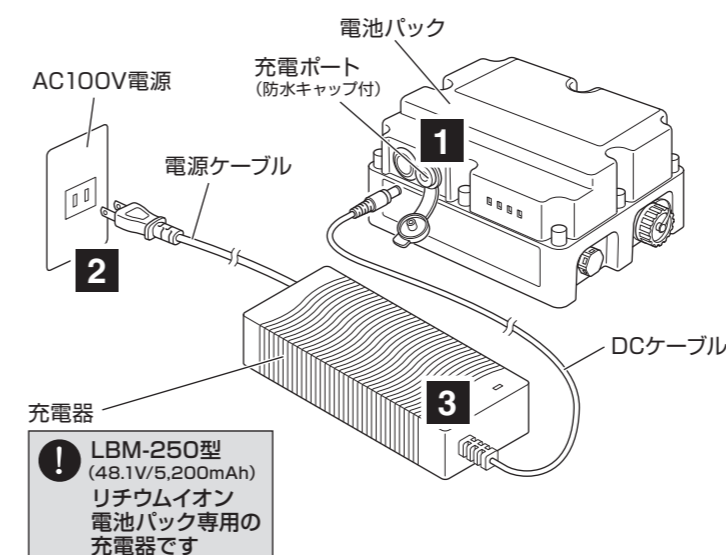

！ LBM-250型 (48.1V/5,200mAh) リチウムイオン電池パック専用の充電器です

1 充電ポート DCプラグ

照明スイッチをOFFにして、充電ポートの防水キャップを開けて、DCプラグを差し込みます。

2 AC100V電源 (50/60Hz)

プラグをコンセントに接続します。

3 充電を開始すると充電器の電源ランプが赤く点灯します。

■充電表示ランプの状態
赤点灯……………充電中
緑点灯……………充電完了(自動で止まります)

充電表示ランプ