

チェーンカッター

CH-360型

取扱説明書

この度は、CH-360型ハタヤチェーンカッターをお買い上げいただき誠にありがとうございました。本製品のご使用には必ず本説明書をお読みいただき正しくお使いください。

■各部名称

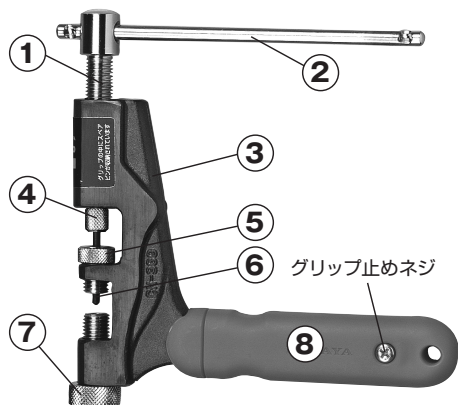

- ① 中心ネジ…… チェーンピンを抜く時、細目ネジにより楽にピンを抜くことができます。
- ② ハンドル…… 手触りのよい磨き鋼です。
- ③ 本体…… 丈夫な鍛造製です。
- ④ チャック…… 抜きピンの交換が容易に行えます。
- ⑤ 上ウス…… チェーン幅に合わせる時に使います。
- ⑥ 抜きピン…… 熱処理を施してあります。
- ⑦ 下ウス…… チェーンを固定する時に使います。
- ⑧ グリップ…… スペアピンが2本収納されています。

■切断可能な適合チェーン

JIS番号	ピン径(φ)	ピッチ(mm)	用途
35・40・50	3.97~5.09	9.525~15.875	自転車・オートバイ・農機 伝導機器 等

※左記記載のJIS35~50のローラーチェーンでピン頭かしめ式のシングルチェーンの切断専用工具です。チェーンのJIS番号はチェーンプレートに「35」等刻印で確認できます

■ご使用方法

- ① 上、下のウスをチェーン幅に合わせて調整します。【図1】
- ② 下ウスでチェーンを固定してから中心ネジをゆっくり回してください。抜き初めは少しかたい場合がありますのでディスクグラインダー等で抜き取るピンのかしめ部を削ることで楽に抜けます。【図2】
- ③ 切断後、中心ネジを上、下のウスをゆるめスペースを作れば、チェーンを取り除けます。

■ピンの交換方法

- ① グリップ止めネジをゆるめ、グリップを矢印方向にスライドさせ取り外し、中のピンを出してください。【図3】
- ② 本体から中心ネジを外し、チャックをゆるめます。古いピンを抜いて新しいピンを中心ネジ穴に押し込み、チャックを締めます。古いピンが固くて抜けない場合はピンをバイスで挟み、左右に回せば楽に抜けます。【図4】

■接続について

必要な長さにチェーンを揃えた後、接続は適合する継手リンクを別途お買い求めの上、行ってください。

■仕様表

型式	摘要	適合チェーン	抜きピン	質量(kg)
CH-360	本体鍛造製 35・40・50兼用型	JIS35・40・50 シングルチェーン	φ3.5×L62mm (スペアピン2本付属)	0.74

●交換ピンはお買い求めの販売店に「P-360スペアピン」とお申し付けの上、お買い求めください。

※仕様は品質向上のため、予告なしに変更する場合があります。

製品に異常が感じられる場合はお買い求めの販売店または弊社までご連絡ください。

発売元 **株式会社ハタヤリミテッド**

顧客サービスデスク フリーダイヤル 0120-686-888

製造元 **株式会社畑屋製作所**

ホームページ <http://www.hataya.jp>