

チェーンカッター

CHR-560 型

取扱説明書

この度は、CHR-560型ハタヤチェーンカッターをお買い上げいただき誠にありがとうございました。本製品のご使用には必ず本説明書をお読みいただき正しくお使いください。

■各部名称

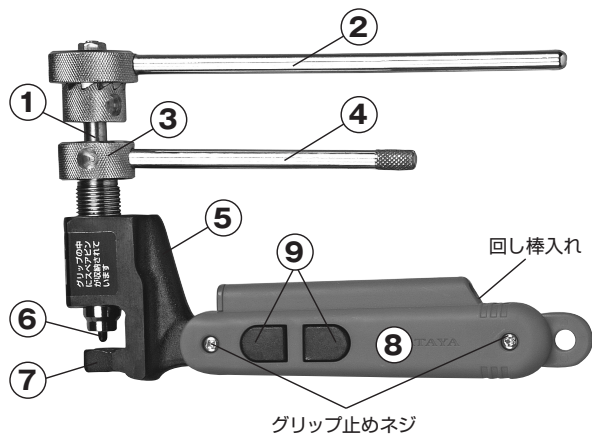

- ① 中心ネジ…………… 先端に抜きピンがあり、ピンは左ネジ込み式なので回転抵抗による飛び出し効果で抜き圧力が軽減されます。
- ② ラチェットハンドル… ピンを抜く時、素早くネジを送れます。
- ③ チェーン固定ネジ… ピンを中心に合わせ台に固定します。
- ④ 回し棒…………… チェーン固定ネジの締緩に使用します。
- ⑤ 本体…………… 丈夫な鍛造製です。
- ⑥ 抜きピン…………… 熱処理を施してあります。
- ⑦ 台…………… 抜き取るチェーンのローラー部分を合わせます。
- ⑧ グリップ…………… 内部にスペアピンを2本、側面に回し棒を収納できます。
- ⑨ バイツカミ部……… バイスを使用する場合に挟みます。
※グリップの反対側にもツカミ部があります。

■切断可能な適合チェーン

JIS番号	ピン径(φ)	ピッチ(mm)	用途
50	5.09	15.875	大型オートバイ、農機具、伝導機械 等
60	5.96	19.05	

※左記記載のJIS50.60のローラーチェーンでピン頭かしめ式のシングルチェーンの切断専用工具です。チェーンのJIS番号はチェーンプレートに「50」等刻印で確認できます。

■使用方法

- ① 切断したい箇所を台のR切欠き部に入れ、チェーン固定ネジでチェーンを固定します。【図1】バイスに固定して切断すると、楽に作業が行えます。【図2】
- ② 中心ネジを時計回り方向にハンドルを回し【図3】、始めにプレート1枚分を抜きます。もう一方のピンも同じ方法で抜いてください。片側のピンのみ抜くとプレートの変形、または板ピンが破損しますので、必ずピン抜きは左右交互に行ってください。【図4】
- ③ 左右のピンが平行に抜けたら、中心ネジをゆるめ、チェーン固定ネジの頭部穴に回し棒を入れてゆるめチェーンを取り外してください。
- ④ チェーンを本体から外し、上プレートを取り除き、下プレートを平行に抜けば切断完了です。【図5】

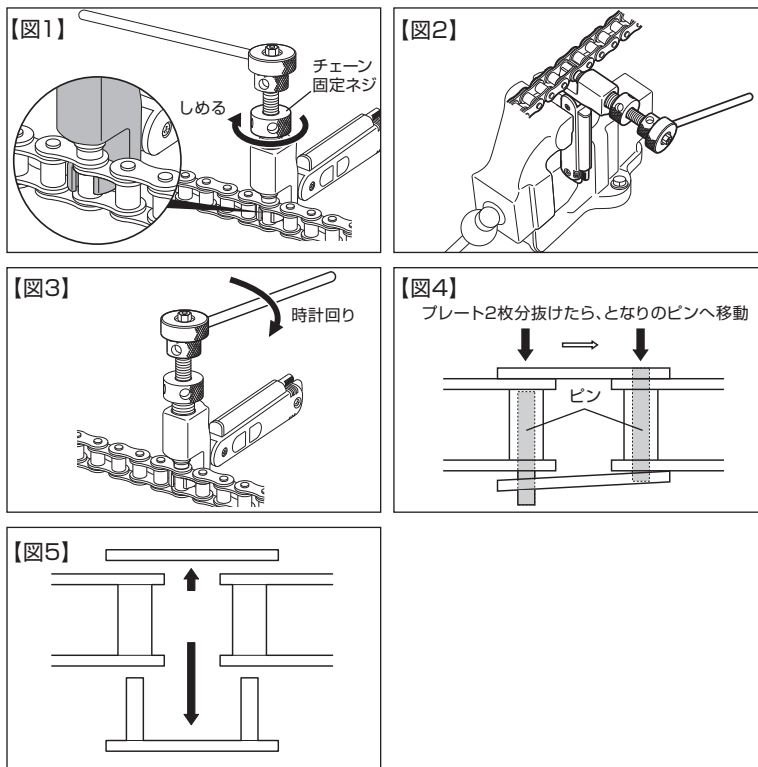

■ピンの交換方法

- ① グリップの止めネジ2本を外し、中のスペアピンを取り出します。
- ② 本体から中心ネジを外します。左ネジ込み式なので右へ回して古いピンを抜き、新しいピンを取り付けます。交換後、中心ネジを本体に取り付けてください。

■接続について

必要な長さにチェーンを揃えた後、接続は適合する継手リンクを別途お買い求めの上、行ってください。

■仕様表

型式	摘要	適合チェーン	抜きピン	質量(kg)
CHR-560	本体鍛造製	JIS50.60 シングルチェーン	φ4×L40mm (スペアピン2本付属)	0.99

●交換ピンはお買い求めの販売店に「P-560スペアピン」とお申し付けの上お買い求めください。

※仕様は品質向上のため、予告なしに変更する場合があります。

●製品に異常が感じられる場合はお買い求めの販売店または弊社までご連絡ください。

発売元 **株式会社ハタヤリミテッド**

顧客サービスデスク フリーダイヤル 0120-686-888

製造元 **株式会社畑屋製作所**

ホームページ <http://www.hataya.jp>