

# CAHS型高電圧型ケーブルリール

安全性重視のシンプルな設計。  
高電圧大電流に対応した  
実績No.1リールです。

CAHS型は長年、数多くのトンネル工事現場で  
シールドマシンの電源供給用として活躍しています。  
最近では、超高層ビルの建設現場でも採用されています。  
高電圧機器の給電用としても多数の実績をもつリールです。  
ご希望により電動式・ブレーキ付き・  
特殊寸法品も製作いたします。



オートマテックリール

●CAHS型高電圧型ケーブルリール

## ●CAHS型寸法図

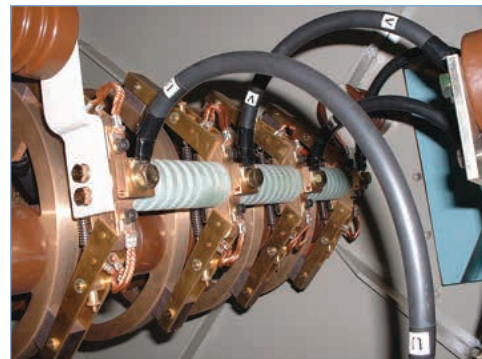
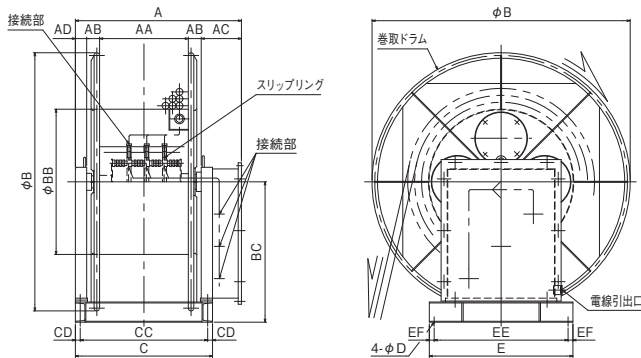

CAHS型内部(スリッピング部)

## 巻取可能長さ表(m) (電流容量 3P-200A)

型式	6600V CVケーブル			6600V 3PNCTケーブル			質量 (kg)
	3C×22mm <sup>2</sup> 外形φ38	3C×38mm <sup>2</sup> 外形φ43	3C×60mm <sup>2</sup> 外形φ47	3C×22mm <sup>2</sup> 外形φ55	3C×38mm <sup>2</sup> 外形φ62	3C×60mm <sup>2</sup> 外形φ69	
<b>CAHS-203NS</b>	270	200	180	120	110	—	400
<b>CAHS-203NU</b>	450	340	270	200	150	—	450
<b>CAHS-203PY</b>	850	650	550	350	250	200	700

●許容電流値に十分余裕のあるケーブルをご使用ください。 ●標準塗装色=マンセル値7.5BG6/1.5(各種塗装仕様、指定色にも対応します。)

## CAHS型外形寸法表

型式	寸法(mm)															
	A	AA	AB	AC	AD	B	BB	BC	C	CC	CD	D	E	EE	EF	
<b>CAHS-203NS</b>	1030	550	80	250	70	1400	900	750	850	790	30	19	950	890	30	
<b>CAHS-203NU</b>						1600		870								
<b>CAHS-203PY</b>	1170	690				2000	1050	1070	990	930			1160	1100		

●電動式、ブレーキ付、特殊寸法品も製作いたします。